

クイック・スリーブ (シャフトスリーブ)

クイック・スリーブ

NEW 町工場

ステンレス

材質 SUS304

板厚 0.3t

納期 **即日発送** (PM5:00までご注文分)
~1週間

RoHS
適合品

ネット
対応品



シャフトのキズを カンタン補修!

このクイック・スリーブを使用すれば、
オイルシールのリップによる摩耗溝の問題は、即
刻解決できます!

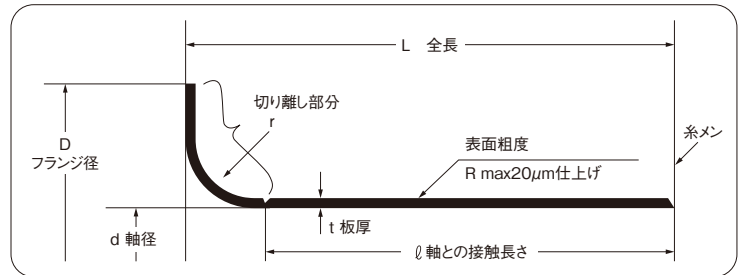

製品番号	軸径(d) 軸径範囲	全長 L	接 触 ℓ	ツバ r	フランジ径 D	単 価 円
Q0180	18 17.90~18.00	11.0	8.0	3	24	3,100
Q0200	20 19.90~20.00	11.0	8.0	3	26	3,100
Q0220	22 21.90~22.00	12.0	9.0	3	28	3,100
Q0250	25 24.90~25.00	11.0	8.0	3	31	3,100
Q0280	28 27.90~28.00	12.7	9.7	3	34	3,100
Q0300	30 29.90~30.00	11.0	8.0	3	36	3,100
Q0320	32 31.90~32.00	11.0	8.0	3	38	3,100
Q0350	35 34.88~35.00	16.0	13.0	3	41	3,100
Q0380	38 37.88~38.00	17.0	14.0	3	44	3,100
Q0400	40 39.88~40.00	16.0	13.0	3	46	3,100
Q0450	45 44.85~45.00	17.0	14.0	3	51	3,500
Q0500	50 49.85~50.00	17.0	14.0	3	56	3,900
Q0550	55 54.85~55.00	23.0	20.0	3	61	4,000
Q0600	60 59.85~60.00	23.0	20.0	3	66	4,200
Q0650	65 64.85~65.00	23.0	20.0	3	71	4,300
Q0700	70 69.80~70.00	14.3	11.3	3	76	4,400
Q0701	70 69.80~70.00	31.8	28.8	3	76	4,400
Q0702	70 69.80~70.00	23.8	20.8	3	76	4,500
Q0703	70 69.80~70.00	24.0	21.0	3	76	4,500
Q0750	75 74.80~75.00	26.0	23.0	3	81	4,500
Q0800	80 79.80~80.00	22.5	19.5	3	86	4,500
Q0801	80 79.80~80.00	24.0	21.0	3	86	4,500
Q0850	85 84.80~85.00	25.0	22.0	3	91	5,000
Q0900	90 89.80~90.00	23.0	19.0	4	98	5,000

単位: mm

製品番号	軸径(d) 軸径範囲	全長 L	接 触 ℓ	ツバ r	フランジ径 D	単 価 円
Q0901	90 89.80~90.00	16.9	12.9	4	98	5,000
Q0902	90 89.80~90.00	28.0	24.0	4	98	5,100
Q0950	95 94.80~95.00	24.0	20.0	4	103	5,100
Q0951	95 94.80~95.00	15.1	11.1	4	103	5,100
Q1000	100 99.80~100.00	25.4	21.4	4	108	5,100
Q1050	105 104.80~105.00	23.2	19.2	4	113	6,700
Q1100	110 109.80~110.00	16.5	12.5	4	118	8,000
Q1150	115 114.80~115.00	23.8	19.8	4	123	8,300
Q1200	120 119.80~120.00	25.0	21.0	4	128	8,600
Q1250	125 124.80~125.00	32.0	28.0	4	133	8,800
Q1300	130 129.80~130.00	25.3	21.3	4	138	12,000
Q1301	130 129.80~130.00	23.8	19.8	4	138	12,000
Q1350	135 134.80~135.00	25.4	21.4	4	143	12,000
Q1400	140 139.80~140.00	25.5	21.5	4	148	12,000
Q1500	150 149.80~150.00	30.0	26.0	4	158	12,000
Q1550	155 154.80~155.00	30.0	26.0	4	163	14,000
Q1600	160 159.80~160.00	31.8	27.8	4	168	19,700
Q1650	165 164.80~165.00	31.8	27.8	4	173	21,500
Q1700	170 169.80~170.00	38.0	34.0	4	178	21,500
Q1750	175 174.80~175.00	32.0	28.0	4	183	23,000
Q1800	180 179.80~180.00	38.0	34.0	4	188	23,500
Q1850	185 184.80~185.00	38.0	34.0	4	193	24,000
Q2000	200 199.80~200.00	38.1	34.1	4	208	26,000

表示価格は全て本体価格です。

クイック・スリーブ (シャフトスリーブ)

メリットと特長

取付方法

メンテナンス費用の大幅コストダウンができる！

PCはコチラ!

実演の動画がみられます！

スマホはコチラ!



<https://www.samini.co.jp/movie/>



■クイック・スリーブ

オイルシールによる
摩擦溝の修理に！

クイック・スリーブは、オイルシールのゴム部によるシャフトの削れに対しシャフトをカバーしシャフト自体の摩耗を防ぎます。
クイック・スリーブ1個で、メンテナンス費用の大幅なコストダウンが図れます。



■メリット&特長

- ①オイルシールで摩耗した軸（シャフト）を取り外し加工・修正する必要がありません。
- ②ダウンタイムロスがなく、生産に支障を来しません。
- ③スリーブの肉厚は超薄肉設計のため、これまでのオイルシールサイズが使用できます。
- ④スリーブの外周面の仕上げは2~2.5Sで仕上げられており、追加工を必要としません。
- ⑤クイック・スリーブには、専用の組込用治具がついています。
- ⑥硬質クロムメッキ仕上げのため高硬度（HV1200-25g測定値）と耐食性に優れています。

■取付方法

- ①オイルシールを取り外し軸の表面をきれいにします。
- ②下の図のようにしてスリーブを押し込みます。
- ③スリーブを熱湯で温めると入りやすくなります。

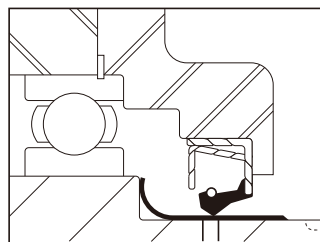
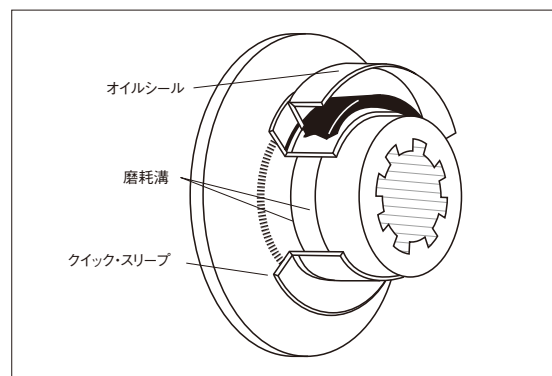
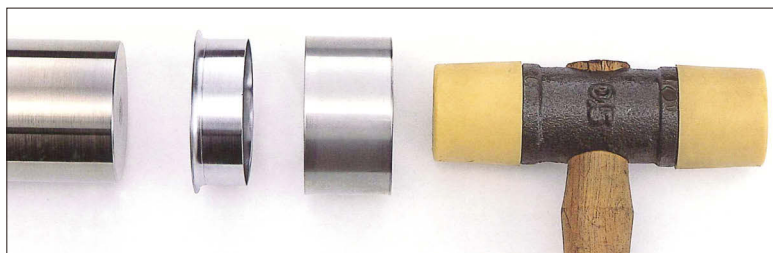

標準リップシールの使用例

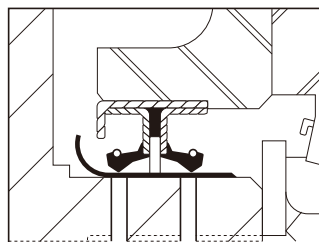

複合リップシールの使用例

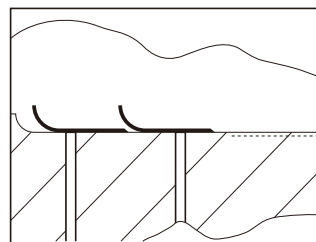

2個のシールに対しスリーブ2個使用の場合

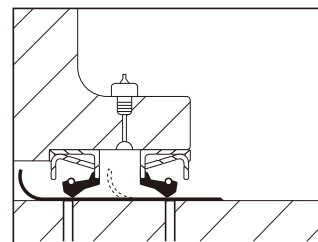

2個のスリーブを使い、一方のフランジを取り去った使用例